

# Hi-Lift®

## BETRIEBSANLEITUNG

Bedienung / Sicherheit / Wartung

Erfüllt die anwendbaren  
Auflagen von  
ASME/ANSI B30.1 2004  
AU/NZS 2693:2007

Lesen Sie diese Betriebsanleitung,  
bevor Sie den Hi-Lift® -  
Fahrzeugheber verwenden.

Diese Betriebsanleitung ist auf  
Wunsch kostenlos auch auf  
Spanisch, Französisch und  
Englisch verfügbar.

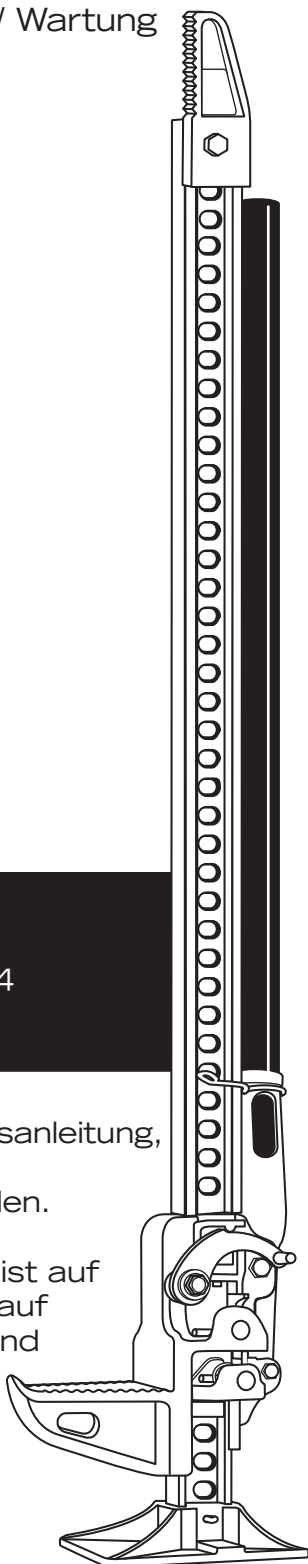



<b>Hi-Lift-Fahrzeugheber Bestandteile</b> .....	<b>1</b>
<b>Sicherheit</b> .....	<b>3</b>
Sicherheitssymbole .....	3
Sicherheitswarnungen .....	4
Sicherheitsaufkleber am Handgriff .....	6
Allgemeine Sicherheit .....	8
<b>Bedienungsanleitungen</b> .....	<b>9</b>
Eine stationäre Last anheben .....	9
Eine stationäre Last absenken .....	12
Spannen oder Winden .....	14
<b>Wartungsanleitungen</b> .....	<b>16</b>
Reinigung .....	16
Verklebungen .....	<b>16</b>
Die Hebevorrichtung verwahren .....	16
Den Heber für Fahrzeuge und landwirtschaftliches Gerät verwahren .....	17
Inspektion .....	17
Schmierung .....	17
Reparatur .....	18
<b>Teile</b> .....	<b>20</b>
<b>Spezifikationen</b> .....	<b>22</b>
<b>Gewährleistung</b> .....	<b>26</b>



## Hi-Lift Jack Company

P.O. Box 228  
Bloomfield, IN 47424-0228 USA

**Gebührenfrei:** 800.233.2051

**Direkt:** 812.384.4441

**Fax:** 812.384.4592

**Internet:** <http://www.hi-lift.com>

## An den Besitzer / Anwender

**Vielen Dank**, dass Sie diesen Hi-Lift®-Fahrzeugheber erworben haben. Bei richtiger Verwendung und Pflege wird Ihnen Ihr Fahrzeugheber jahrelang verlässliche Dienste leisten. Sie können den Hi-Lift®-Fahrzeugheber auf viele Arten verwenden, einschließlich:

- Stationäre Lasten anheben
- Lasten winden
- Festspannen
- Spreizen
- Fahrzeuge oder andere bewegbare Lasten anheben (nachdem Sie ordnungsgemäß festgekeilt, blockiert und stabilisiert wurden).

Bewahren Sie diese Anleitungen im Handgriff Ihres Fahrzeughebers auf. Verwenden Sie nur Hi-Lift®-Originalersatzteile. Die Verwendung von Ersatzteilen, die nicht vom Hi-Lift® Jack Company geliefert werden, macht den Fahrzeugheber für den Einsatz unsicher und der Garantieanspruch erlischt.

# Hi-Lift-Fahrzeugheber Bestandteile

Lernen Sie die Bestandteile Ihres Fahrzeughebers kennen, bevor Sie ihn verwenden.

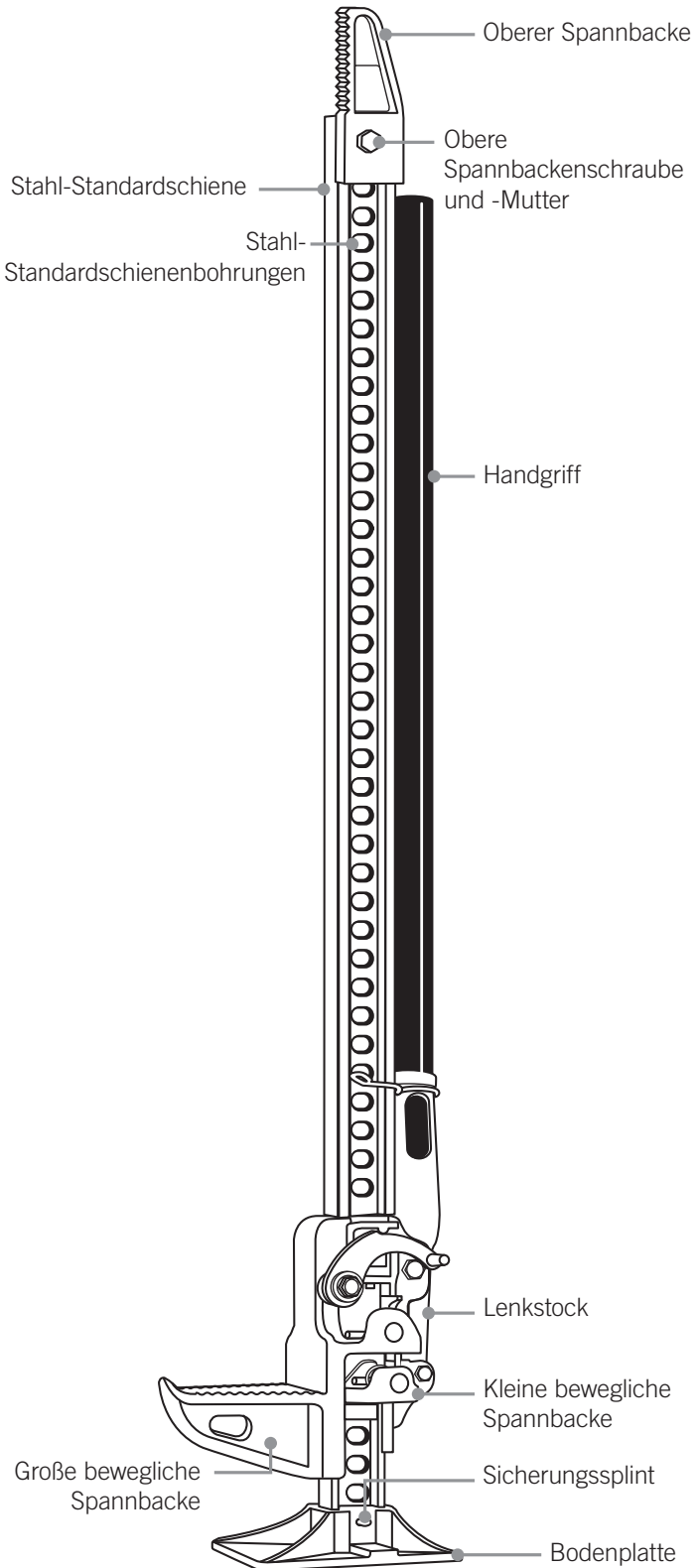



# Sicherheit



Alle Benutzer müssen die Anleitungen und Sicherheitswarnungen in diesem Handbuch und auf den Sicherheitsetiketten auf dem Produkt lesen und verstehen, bevor der Fahrzeugheber verwendet wird. Jeder Benutzer muss den Fahrzeugheber unter Einhaltung der Sicherheitsvorkehrungen benutzen und ihn ordnungsgemäß warten.

Wenn der jeweilige Benutzer nicht flüssig Deutsch spricht, lassen sie ihm die Anleitungen durch jemanden vorlesen. Handbücher sind auf Wunsch auch in anderen Sprachen kostenlos verfügbar.

Wenn Sie Fragen über das sichere Verwenden des Fahrzeughebers haben oder wenn Sie ein neues Etikett oder Handbuch benötigen, nutzen Sie die Kontaktinformationen auf der gegenüberliegenden Seite.

## Sicherheitssymbole

### ⚠ GEFAHR

Das GEFÄHR! Sicherheitssymbol weist auf eine gefährliche oder nicht sichere Anwendung hin und **wird** zu ernsten oder tödlichen Verletzungen führen.

### ⚠ WARNUNG

Das WARNUNG! Sicherheitssymbol weist auf eine gefährliche oder nicht sichere Anwendung hin und **kann** zu ernsten oder tödlichen Verletzungen führen.

# Sicherheitswarnungen

## ⚠ GEFAHR



VERWENDEN SIE DEN FAHRZEUGHEBER NICHT, UM EINE LAST ZU UNTERSTÜTZEN ODER ZU STABILISIEREN. Das Verwenden des Fahrzeughebers, um eine Last zu unterstützen oder zu stabilisieren, kann zu unerwarteten Bewegungen führen und kann zu ernststen Verletzungen, zu Einquetschungen und zum Tod führen. Die zu hebende Last immer sicher festkeilen und aufbocken (stabilisieren). Bringen Sie niemals einen Teil des Körpers unter eine angehobene Last, ohne die Last ordnungsgemäß festzukeilen und zu unterstützen.

Das Verwenden des Fahrzeughebers an gerundeten oder rohrförmigen Stoßstangen wird zum Abrutschen des Wagens vom Fahrzeugheber und zum Absturz und damit zu schweren oder tödlichen Verletzungen führen. Verwenden Sie den Bumper Lift oder den Lift-Mate, um die meisten Fahrzeuge mit gerundeten Stoßstangen oder Plastikstoßstangen anzuheben.



Wenn Sie den Fahrzeugheber als Winde einsetzen:

Verwenden Sie immer Ketten oder Abschleppgurte, die eine höhere Traglast haben als der Fahrzeugheber. Wenn eine Kette oder ein Abschleppgurt beim Winden reißt, kann sich die Last verlagern, oder die Kette oder der Abschleppgurt kann zurückschlagen.

Beim Einsatz als Winde wird die obere Spannbacke mit 5.000 lbs (2.273 kg) belastet. Ein Überschreiten dieses Grenzwertes führt zum Verbiegen oder zum Bruch der oberen Spannbacke, was dazu führt, dass sich die Last bewegt, oder die Kette oder der Abschleppgurt zurückschlägt. Dies führt zu schweren oder tödlichen Verletzungen.

Wenn der Fahrzeugheber zum Spannen eingesetzt wird, ist die maximale Spannkraft der oberen Spannbacke 750 lbs. (340 kg). Wenn Sie diesen Grenzwert überschreiten, kann sich die obere Standard-Spannbacke verbiegen oder brechen, was zu schweren oder tödlichen Verletzungen führt.





Eine unerwartete Bewegung des Handgriffs des Fahrzeughebers kann zur Folge haben, dass der Benutzer getroffen wird, was zu schweren oder tödlichen Verletzungen führt. Halten Sie Ihren Kopf immer in sicherer Entfernung außerhalb der Reichweite des Fahrzeugheber-Handgriffs.

Der Handgriff des Fahrzeughebers kann sich sehr schnell bewegen, wenn der Umsteuerhebel bewegt wird, und schwere oder tödliche Verletzungen verursachen. Platzieren Sie den Handgriff immer gegen die Stahl-Standardschiene wo er mit dem Federclip nach oben gehalten sein muss, bevor Sie den Umsteuerhebel bewegen. Dadurch wird verhindert, dass sich der Handgriff schnell auf und ab bewegt. Halten Sie den Handgriff so fest, dass Ihre Hände nicht abrutschen, und stellen Sie sicher, dass der Handgriff nicht in einer waagrechten Position steht, wenn Sie den Umsteuerhebel bewegen.

**Wichtig!** Während des Hebens und des Absenkens drückt das Gewicht der Last nach **oben** gegen den Handgriff des Fahrzeughebers. Wenn Ihre Hände vom Handgriff abrutschen, oder wenn der Handgriff waagrecht steht, wenn Sie den Umsteuerhebel bewegen, kann er sich sehr schnell nach oben bewegen.



Wenn Sie einen gefüllten Reifen mehr als 2" (5 cm) über den Boden anheben, oder wenn Sie versuchen, mehr als ein Rad gleichzeitig zu heben, kann dies zu Umkippen, zu unerwarteter Bewegung und zu schweren oder tödlichen Verletzungen führen. Heben Sie einen gefüllten Reifen immer weniger als 2" (5 cm) an, und immer nur jeweils ein Rad auf einmal.

## ⚠️ WARNUNG



Wenn der Fahrzeugheber senkrecht und nicht abgestützt steht, kann er umfallen und schwere oder tödliche Verletzungen verursachen. Stützen Sie den Fahrzeugheber immer ab oder legen Sie ihn flach auf den Boden, wenn er nicht verwendet wird.

Dieser Fahrzeugheber arbeitet ohne ordnungsgemäße Schmierung nicht sicher. Wenn Sie den Fahrzeugheber ohne ausreichende Schmierung verwenden, führt das zu schlechter Leistung und beschädigt den Fahrzeugheber. Der Fahrzeugheber ist nicht selbstschmierend, überprüfen Sie den Fahrzeugheber vor jedem Einsatz und schmieren Sie wenn nötig.

# Sicherheitsaufkleber auf dem Handgriff

**Wichtig!** Erneuern Sie den Sicherheitsaufkleber wenn er beschädigt ist oder fehlt.

 **GEFAHR**



Die folgenden Gefahren oder unsichere Praktiken zu schweren Verletzungen oder Tod

**VERWENDEN SIE DEN FAHRZEUGHEBER NICHT, UM EINE LAST ZU UNTERSTÜTZEN ODER ZU STABILISIEREN.** Das Verwenden des Fahrzeughebers, um eine Last zu unterstützen oder zu stabilisieren, kann zu unerwarteten Bewegungen führen und kann zu ernstesten Verletzungen, zu Einquetschungen und zum Tod führen. Die zu hebende Last immer sicher festkeilen und aufbocken (stabilisieren). Bringen Sie niemals einen Teil des Körpers unter eine angehobene Last, ohne die Last ordnungsgemäß festzukeilen und zu unterstützen.

Das Verwenden des Fahrzeughebers an gerundeten oder rohrförmigen Stoßstangen wird zum Abrutschen des Wagens vom Fahrzeugheber und zum Absturz und damit zu schweren oder tödlichen Verletzungen führen. Verwenden Sie den Bumper Lift oder den Lift-Mate, um die meisten Fahrzeuge mit gerundeten Stoßstangen oder Plastikstoßstangen anzuheben.

Wenn Sie den Fahrzeugheber als Winde einsetzen:

Verwenden Sie immer Ketten oder Abschleppgurte, die eine höhere Traglast haben als der Fahrzeugheber. Wenn eine Kette oder ein Abschleppgurt beim Winden reißt, kann sich die Last verlagern, oder die Kette oder der Abschleppgurt kann zurückschlagen.

Beim Einsatz als Winde wird die obere Spannbacke mit 5.000 lbs (2.273 kg) belastet. Ein Überschreiten dieses Grenzwertes führt zum Verbiegen oder zum Bruch der oberen Spannbacke, was dazu führt, dass sich die Last bewegt, oder die Kette oder der Abschleppgurt zurückschlägt. Dies führt zu schweren oder tödlichen Verletzungen.

Wenn der Fahrzeugheber zum Spannen eingesetzt wird, ist die maximale Spannkraft der oberen Spannbacke 750 lbs. (340 kg). Wenn Sie diesen Grenzwert überschreiten, kann sich die obere Standard-Spannbacke verbiegen oder brechen, was zu schweren oder tödlichen Verletzungen führt.

Eine unerwartete Bewegung des Handgriffs des Fahrzeughebers kann zur Folge haben, dass der Benutzer getroffen wird, was zu schweren oder tödlichen Verletzungen führt. Halten Sie Ihren Kopf immer in sicherer Entfernung außerhalb der Reichweite des Fahrzeugheber-Handgriffs.

Der Handgriff des Fahrzeughebers kann sich sehr schnell bewegen, wenn der Umsteuerhebel bewegt wird, und schwere oder tödliche Verletzungen verursachen. Platzieren Sie den Handgriff immer gegen die Stahl-Standardschiene wo er mit dem Federclip nach oben gehalten sein muss, bevor Sie den Umsteuerhebel bewegen. Dadurch wird verhindert, dass sich der Handgriff schnell auf und ab bewegt. Halten Sie den Handgriff so fest, dass Ihre Hände nicht abrutschen, und stellen Sie sicher, dass der Handgriff nicht in einer waagrecht Position steht, wenn Sie den Umsteuerhebel bewegen.

**Wichtig!** Während des Hebens und des Absenkens drückt das Gewicht der Last nach **oben** gegen den Handgriff des Fahrzeughebers. Wenn Ihre Hände vom Handgriff abrutschen, oder wenn der Handgriff waagrecht steht, wenn Sie den Umsteuerhebel bewegen, kann er sich sehr schnell nach oben bewegen.

Wenn Sie einen gefüllten Reifen mehr als 2" (5 cm) über den Boden anheben, oder wenn Sie versuchen, mehr als ein Rad gleichzeitig zu heben, kann dies zu Umkippen, zu unerwarteter Bewegung und zu schweren oder tödlichen Verletzungen führen. Heben Sie einen gefüllten Reifen immer weniger als 2" (5 cm) an, und immer nur jeweils ein Rad auf einmal.

Die erforderliche Kraft am Handgriff, um 4.669 lbs. zu heben, ist 177 lbs bei 34" am Handgriff. Die maximal zulässige Belastung ist 4.660 lbs. (2.273 kg) bis zu 48" (121 cm), getestet bis 7.000 lbs. (3.175 kg). Die oberen 12" des 60"-Fahrzeughebers sind nur bis 2.660 lbs (1.209 kg) ausgelegt, getestet bis 4.000 lbs. (1.818 kg). Wenn Sie den Fahrzeugheber beim Einsatz überlasten, bricht der Scherbolzen. Wenn der Scherbolzen bricht, was bei 7.000 lbs. (3.175 kg) passiert, sollte die Last unterstützt sein, aber der Handgriff des Fahrzeughebers fällt frei durch. Verwenden Sie einen Fahrzeugheber mit höherer Hubkapazität, um die Last sicher auf den Boden abzusenken. Ersetzen Sie nicht den Scherbolzen durch einen Bolzen mit höherer Festigkeit, da dies zu einem Versagen des Fahrzeughebers und zu einem Absturz der Last führen kann. Verwenden Sie ausschließlich Scherbolzen, die von Hi-Lift Jack Company geliefert wurden. Tauschen Sie den Scherbolzen nicht aus, während der Fahrzeugheber unter Belastung steht.

## **WARNUNG**

### Die folgenden Gefahren oder unsichere Praktiken zu schweren Verletzungen oder Tod

Wenn der Fahrzeugheber senkrecht und nicht abgestützt steht, kann er umfallen und schwere oder tödliche Verletzungen verursachen. Stützen Sie den Fahrzeugheber immer ab oder legen Sie ihn flach auf den Boden, wenn er nicht verwendet wird.

Dieser Fahrzeugheber arbeitet ohne ordnungsgemäße Schmierung nicht sicher. Wenn Sie den Fahrzeugheber ohne ausreichende Schmierung verwenden, führt das zu schlechter Leistung und beschädigt den Fahrzeugheber. Der Fahrzeugheber ist nicht selbstschmierend, überprüfen Sie den Fahrzeugheber vor jedem Einsatz und schmieren Sie wenn nötig.



Alle Benutzer müssen die Anleitungen und Sicherheitswarnungen in diesem Handbuch und auf den Sicherheitsetiketten auf dem Produkt lesen und verstehen, bevor der Fahrzeugheber verwendet wird. Jeder Benutzer muss den Fahrzeugheber unter Einhaltung der Sicherheitsvorkehrungen benutzen und ihn ordnungsgemäß warten.

Wenn der jeweilige Benutzer nicht flüssig Deutsch spricht, lassen sie ihm die Anleitungen durch jemanden vorlesen. Handbücher sind auf Wunsch auch in anderen Sprachen kostenlos verfügbar.

Wenn Sie Fragen zur sicheren Verwendung des Fahrzeughebers haben, einen neuen Aufkleber oder ein Handbuch benötigen, kontaktieren Sie bitte:

Hi-Jack Company  
P.O. Box 228  
Bloomfield, IN 47424-0228 USA

Gebührenfrei: 800.233.2051  
Direkt: 812.384.4441  
Fax: 812.384.4592  
Internet: <http://www.hi-lift.com>

# Allgemeine Sicherheit

## Allgemeine Sicherheit

- Lesen Sie dieses Handbuch vor der Verwendung. Erlauben Sie niemandem, der dieses Handbuch nicht gelesen hat, und/oder die Anforderungen nicht versteht, den Fahrzeugheber zu verwenden.

## Zuschauer

- Erlauben Sie keine Zuschauer im Bereich des Fahrzeughebers oder unter der Last, wenn diese nur vom Fahrzeugheber gehalten wird.

## Inspektion

- Kontrollieren Sie den Fahrzeugheber sorgfältig vor jeder Verwendung. Stellen Sie sicher, dass der Fahrzeugheber nicht beschädigt ist, keinen übermäßigen Verschleiß aufweist, und dass keine Teile fehlen.
- Überprüfen Sie die Kletterbolzen um sicherzustellen, dass diese nicht abgenutzt oder beschädigt sind.
- Überprüfen Sie die Stahl-Standardschiene um sicherzustellen, dass sie gerade ist und nichts die Bohrungen der Stahl-Standardschiene blockiert.
- Verwenden Sie den Fahrzeugheber nicht, wenn er nicht in einem guten, sauberen Arbeitszustand ist.
- Verwenden Sie den Fahrzeugheber nicht, wenn er nicht ordnungsgemäß geschmiert ist.
- Die Verwendung eines Fahrzeughebers, der nicht in einem guten, sauberen Arbeitszustand ist, oder der nicht ausreichend geschmiert ist, kann schwere Verletzungen verursachen (siehe Schmierung).

## Festkeilen und aufbocken (Stabilisieren)

Ein Bremsschuh ist ein Keil zum Stabilisieren und Unbeweglichmachen eines Objekts, oder um zu verhindern, dass sich ein Rad bewegt. Verkeilen Sie das Rad, das dem zu hebenden Fahrzeugende gegenüberliegt.

Wenn Sie eine Last aufbocken, sichern und unterstützen Sie eine Last, die zu heben ist. Die Unterstellböcke oder Stabilisatoren sollten eine Tragfähigkeit haben, die höher ist, als das Gewicht der zu hebenden Last. Verwenden Sie nicht den Fahrzeugheber, um die Last zu stützen.

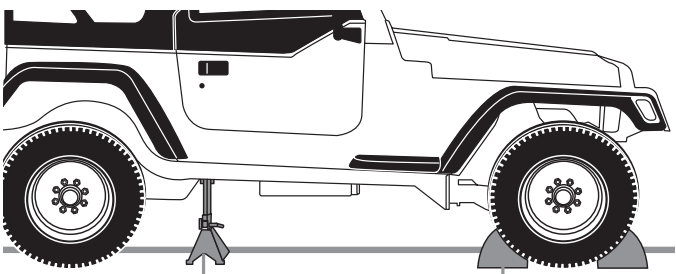

Unterstellböcke stabilisieren die Last      Keile verhindern Bewegung

# Bedienungsanleitungen

## Heben einer stationären Last

### ⚠ GEFAHR



VERWENDEN SIE NICHT DEN FAHRZEUGHEBER, UM DIE LAST ZU STÜTZEN. Die Verwendung des Fahrzeughebers zum Abstützen einer Last kann zu unerwarteter Bewegung führen, zu schweren Verletzungen, zu Einquetschungen und zum Tod. Die zu hebende Last ist immer sicher zu verkeilen und aufzubocken (zu stabilisieren). Bringen Sie niemals einen Teil Ihres Körpers unter die gehobene Last, ohne die Last ordnungsgemäß zu verkeilen und zu unterstützen.



Das Verwenden des Fahrzeughebers an gerundeten oder rohrförmigen Stoßstangen wird zum Abrutschen des Wagens vom Fahrzeugheber und zum Absturz und damit zu schweren oder tödlichen Verletzungen führen. Verwenden Sie den Bumper Lift oder den Lift-Mate, um die meisten Fahrzeuge mit gerundeten Stoßstangen oder Plastikstoßstangen anzuheben.

Eine unerwartete Bewegung des Handgriffs des Fahrzeughebers kann zur Folge haben, dass der Benutzer getroffen wird, was zu schweren oder tödlichen Verletzungen führt. Halten Sie Ihren Kopf immer in sicherer Entfernung außerhalb der Reichweite des Fahrzeugheber-Handgriffs.

Der Handgriff des Fahrzeughebers kann sich sehr schnell bewegen, wenn der Umsteuerhebel bewegt wird, und schwere oder tödliche Verletzungen verursachen. Platzieren Sie den Handgriff immer gegen die Stahl-Standardsschiene wo er mit dem Federclip nach oben gehalten sein muss, bevor Sie den Umsteuerhebel bewegen. Dadurch wird verhindert, dass sich der Handgriff schnell auf und ab bewegt. Halten Sie den Handgriff so fest, dass Ihre Hände nicht abrutschen, und stellen Sie sicher, dass der Handgriff nicht in einer waagrechten Position steht, wenn Sie den Umsteuerhebel bewegen.

**Wichtig!** Während des Hebens und des Absenkens drückt das Gewicht der Last nach **oben** gegen den Handgriff des Fahrzeughebers. Wenn Ihre Hände vom Handgriff abrutschen, oder wenn der Handgriff waagrecht steht, wenn Sie den Umsteuerhebel bewegen, kann er sich sehr schnell nach oben bewegen.



Wenn Sie einen gefüllten Reifen mehr als 2“ (5 cm) über den Boden anheben, oder wenn Sie versuchen, mehr als ein Rad gleichzeitig zu heben, kann dies zu Umkippen, zu unerwarteter Bewegung und zu schweren oder tödlichen Verletzungen führen. Heben Sie einen gefüllten Reifen immer weniger als 2“ (5 cm) an, und immer nur jeweils ein Rad auf einmal.

Die erforderliche Kraft am Handgriff, um 4.669 lbs. zu heben, ist 177 lbs bei 34“ am Handgriff. Die maximal zulässige Belastung ist 4.660 lbs. (2.273 kg) bis zu 48“ (121 cm), getestet bis 7.000 lbs. (3.175 kg). Die oberen 12“ des 60“-Fahrzeughebers sind nur bis 2.660 lbs (1.209 kg) ausgelegt, getestet bis 4.000 lbs. (1.818 kg).

Wenn Sie den Fahrzeugheber beim Einsatz überlasten, bricht der Scherbolzen. Wenn der Scherbolzen bricht, was bei 7.000 lbs. (3.175 kg) passiert, sollte die Last unterstützt sein, aber der Handgriff des Fahrzeughebers fällt frei durch. Verwenden Sie einen Fahrzeugheber mit höherer Hubkapazität, um die Last sicher auf den Boden abzusenken. Ersetzen Sie nicht den Scherbolzen durch einen Bolzen mit höherer Festigkeit, da dies zu einem Versagen des Fahrzeughebers und zu einem Absturz der Last führen kann. Verwenden Sie ausschließlich Scherbolzen, die von Hi-Lift Jack Company geliefert wurden. Tauschen Sie den Scherbolzen nicht aus, während der Fahrzeugheber unter Belastung steht.

1. Verkeilen und stabilisieren Sie die Last sicher, um ein Wegrollen oder eine Verlagerung während des Heben zu verhindern (siehe Allgemeine Sicherheit: Festkeilen und aufbocken).

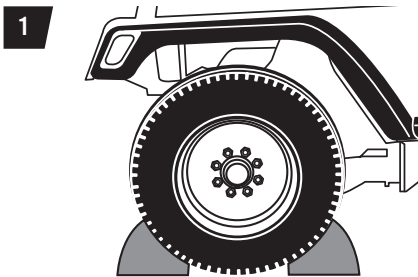

2. Stellen Sie die Bodenplatte des Fahrzeughebers sicher auf eine feste, ebene und trockene Oberfläche wobei die Stahl-Standardschiene gerade nach oben weist.
3. Heben Sie den Umsteuerhebel an, bis er in der **up**-Stellung einrastet.
4. Ziehen Sie den Handgriff weg von der Stahl-Standardschiene und geben Sie dabei den Federclip des Handgriffs frei.

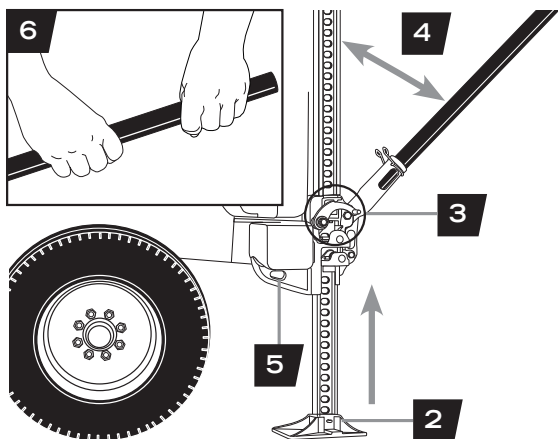

### Wichtig!

Wenn Sie nicht heben oder absenken, lassen Sie den Handgriff an der Stahl-Standardschiene, durch den Federclip fixiert, anliegen.

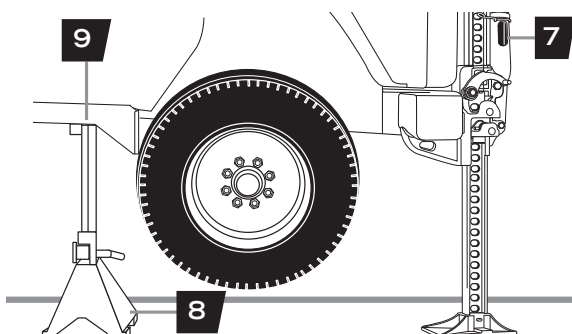

5. Nehmen Sie den Handgriff oder die Handgriffhalterung mit der Hand und heben Sie den Hubmechanismus, bis die große bewegliche Spannbacke vollständig und sicher unter der Last ist.
6. Ergreifen Sie den Handgriff fest mit beiden Händen. Pumpen Sie mit dem Griff vorsichtig auf und ab um die Last zu heben. Verwenden Sie keine Verlängerung an dem Handgriff.  
  
Die Last wird bei jedem **Abwärtshub** des Handgriffes gehoben. Beobachten Sie die Last und den Fahrzeugheber genau. Stoppen Sie das Heben wenn sich Last oder Fahrzeugheber bewegen. Setzen Sie nicht fort, wenn es nicht sicher ist. Wenn es sicher ist, stabilisieren Sie die Last und bocken Sie sie auf.
7. Wenn die Last zur gewünschten Höhe angehoben ist, klemmen Sie den Handgriff in senkrechter Position an die Stahl-Standardschiene
8. Bocken Sie die Last sicher auf.
9. Senken Sie die Last auf die Unterstellböcke ab (siehe Eine stationäre Last absenken)
10. Entfernen Sie den Fahrzeugheber von der stabilisierten Last.

## Zusätzliche Anleitungen für Arbeitsgerät-Landwirtschafts-Fahrzeugheber

1. Wenn der Arbeitsgerät-Landwirtschafts-Fahrzeugheber am Arbeitsgerät mit Hilfe von rohrförmigen Montagehalterungen befestigt wird, schieben Sie den Arretierbolzen **vollständig** durch die Bohrungen in der rohrförmigen Montagehalterung.
2. Sichern Sie **immer** den Arretierbolzen mit einem Sicherungssplint.
3. Verkeilen Sie das Arbeitsgerät, an das Sie den Arbeitsgerät-Landwirtschafts-Fahrzeugheber angebracht haben, bevor Sie es mit dem Arbeitsgerät-Landwirtschafts-Fahrzeugheber anheben. Der seitliche Hub ist auf 2.000 lbs. (907 kg) begrenzt

Nachdem Sie das gehobene Arbeitsgerät ordnungsgemäß an ein Fahrzeug angehängt haben, senken Sie den Hubmechanismus des Arbeitsgerät-Landwirtschafts-Fahrzeughebers auf seine Basis ab, und schieben Sie den Umsteuerhebel in die up-Position.

## Absenken einer stationären Last

### **GEFAHR**



Eine unerwartete Bewegung des Handgriffs des Fahrzeughebers kann zur Folge haben, dass der Benutzer getroffen wird, was zu schweren oder tödlichen Verletzungen führt. Halten Sie Ihren Kopf immer in sicherer Entfernung außerhalb der Reichweite des Fahrzeugheber-Handgriffs.

Der Handgriff des Fahrzeughebers kann sich sehr schnell bewegen, wenn der Umsteuerhebel bewegt wird, und schwere oder tödliche Verletzungen verursachen. Platzieren Sie den Handgriff immer gegen die Stahl-Standardschiene wo er mit dem Federclip nach oben gehalten sein muss, bevor Sie den Umsteuerhebel bewegen. Dadurch wird verhindert, dass sich der Handgriff schnell auf und ab bewegt. Halten Sie den Handgriff so fest, dass Ihre Hände nicht abrutschen, und stellen Sie sicher, dass der Handgriff nicht in einer waagrechten Position steht, wenn Sie den Umsteuerhebel bewegen.

**Wichtig!** Während des Hebens und des Absenkens drückt das Gewicht der Last nach **oben** gegen den Handgriff des Fahrzeughebers. Wenn Ihre Hände vom Handgriff abrutschen, oder wenn der Handgriff waagrecht steht, wenn Sie den Umsteuerhebel bewegen, kann er sich sehr schnell nach oben bewegen.



Der Fahrzeugheber muss mit 150 lbs. oder mehr belastet sein, um stufenweise abzusenken. Ansonsten gleitet der Hubmechanismus nach unten zur Bodenplatte und Ihre Last **fällt**. Stellen Sie sicher, dass alle Umstehenden einen sicheren Abstand von der abzusenkenden Last halten.

1. Positionieren Sie den Fahrzeugheber unter der stationären Last, und heben Sie die stationäre Last an (siehe Eine stationäre Last anheben).
2. Entfernen Sie die Unterstellböcke von unter der Last.
3. Stellen Sie sicher, dass der Handgriff senkrecht an der Standard-Stahlschiene angeklemt ist **bevor** die Last abgesenkt wird.
4. Schieben Sie den Umsteuerhebel in die **down**-Stellung.
5. Ergreifen Sie den Handgriff fest mit beiden Händen. Pumpen Sie mit dem Handgriff vorsichtig auf und ab, um die Last abzusenken.
6. Die Last wird bei jedem **auf**-Hub des Handgriffes gesenkt (siehe Verklemmen wenn der Fahrzeugheber klemmt).

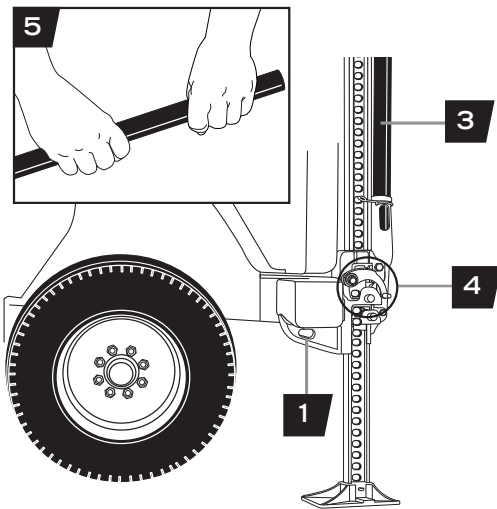

# Spannen oder Winden

## ⚠ GEFAHR



Wenn Sie den Fahrzeugheber als Winde einsetzen:

Verwenden Sie immer Ketten oder Abschleppgurte, die eine höhere Traglast haben als der Fahrzeugheber. Wenn eine Kette oder ein Abschleppgurt beim Winden reißt, kann sich die Last verlagern, oder die Kette oder der Abschleppgurt kann zurückschlagen.

Beim Einsatz als Winde wird die obere Spannbacke mit 5.000 lbs (2.273 kg) belastet. Ein Überschreiten dieses Grenzwertes führt zum Verbiegen oder zum Bruch der oberen Spannbacke, was dazu führt, dass sich die Last bewegt, oder die Kette oder der Abschleppgurt zurückschlägt. Dies führt zu schweren oder tödlichen Verletzungen.

Wenn der Fahrzeugheber zum Spannen eingesetzt wird, ist die maximale Klemmkraft der oberen Spannbacke 750 lbs. (340 kg). Wenn Sie diesen Grenzwert überschreiten, kann sich die obere Standard-Spannbacke verbiegen oder brechen, was zu schweren oder tödlichen Verletzungen führt.

## Spannen

1. Stellen Sie sicher, dass die obere Spannbacke mit der Standard-Stahlschiene fluchtet.
2. Drehen Sie die obere Spannbacke um 90° zur Standard-Stahlschiene und ziehen Sie die Schraube wieder fest.

**Anmerkung:** Sie können die obere Spannbacke überall entlang der Standardschiene befestigen, um den Fahrzeugheber als Spanner zu benutzen

3. Bedienen Sie den Fahrzeugheber wie Sie es beim Heben einer Last machen würden (siehe Heben einer stationären Last)

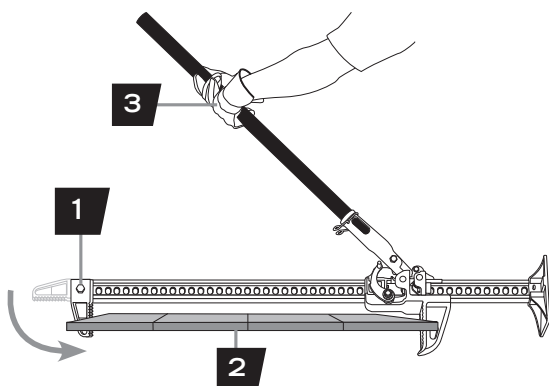

## Winden

1. Stellen Sie sicher, dass die obere Spannbacke mit der Standard-Stahlschiene fluchtet
2. Befestigen Sie ein Ende der Kette oder des Abschleppgurts sicher an dem zu windenden Objekt. Befestigen Sie das andere Ende der Kette oder des Abschleppgurts an der oberen Spannbacke des Fahrzeughebers.

**Anmerkung:** Verwenden Sie einen Schäkel, wenn die Kette oder der Abschleppgurt nicht durch die obere Spannbacke des Fahrzeughebers passt.

3. Nehmen Sie eine weitere Kette oder einen Abschleppgurt und befestigen Sie ein Ende sicher an einem starren, stabilen Objekt. Befestigen Sie das andere Ende der Kette oder des Abschleppgurts an der großen beweglichen Spannbacke auf dem Fahrzeugheber (befestigen Sie die Kette oder den Schäkel nicht an der unteren Bohrung der großen beweglichen Spannbacke am Fahrzeugheber). Wenn das starre Objekt ein Baum ist, „agieren Sie vorsichtig“ und verwenden Sie einen Baumgurt.
4. Bedienen Sie den Fahrzeugheber wie Sie es beim Heben einer Last machen würden (siehe Heben einer stationären Last)

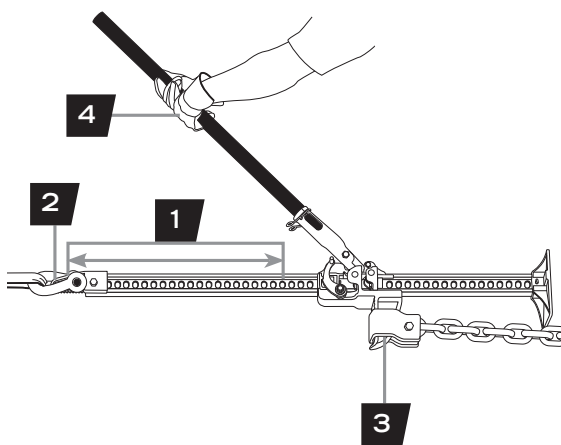

**Tipp:** Verwenden Sie den Hi-Lift Off-Road-Kit für Zubehör, das Sie zum Winden benötigen wie: Sonder-Windenzubehör, D-Ring-Schäkel, Handschuhe und ein Baumgurt.

# Wartungsanleitungen

Wenn Sie Ihren Hi-Lift Fahrzeugheber sorgsam verwenden und warten, wird er Ihnen viele Jahre lang gute Dienste leisten. Befolgen Sie sorgfältig die Wartungsanleitungen, um Ihren Fahrzeugheber in gutem Zustand zu erhalten. FÜHREN SIE NIEMALS WARTUNGEN DURCH, WENN DER FAHRZEUGHEBER UNTER LAST STEHT.

## Reinigung

Wenn die beweglichen Teile des Fahrzeughebers oder die Standardschiene verlegt sind, reinigen Sie mit Druckluft, Wasserdruck, oder mit einer harten Bürste. Reinigen Sie den Fahrzeugheber mit einem unbrennbaren Reinigungsmittel oder einem anderen guten Entfetter. Entfernen Sie jeglichen Rost, vorzugsweise mit einem Kriechöl.

## Verklemmen

Wenn die Kletterbolzen beginnen, sich in den Bohrungen der Standardschiene zu verklemmen, arbeitet der Fahrzeugheber nicht mehr ordnungsgemäß und sicher. Rostige Kletterbolzen, Schmutz oder eine abgenutzte Schiene können Verklemmen verursachen.

Reinigen und schmieren Sie den Hubmechanismus wie im Abschnitt Schmierung dargestellt. Prüfen Sie den Fahrzeugheber, indem Sie ihn ohne Last heben lassen. Wenn das Verklemmen weiterbesteht, senden sie ihn zur Reparatur an unser Werksservice. Wenn der Fahrzeugheber unter Last klemmt, senken Sie die Last mit Hilfe eines Fahrzeughebers mit gleicher oder höherer Kapazität sicher auf den Boden ab. Nach dem Lösen der Verklemmung reinigen, schmieren und überprüfen Sie den Fahrzeugheber wie am Beginn dieses Abschnitts beschrieben.

## Verwahren des Fahrzeughebers

1. Klemmen Sie den Handgriff in senkrechter Position an die Standard-Stahlschiene an.
2. Heben Sie den Umsteuerhebel an, bis er in der **up**-Stellung einrastet.
3. In der senkrecht angeklebten Position trocken, vorzugsweise unter Dach lagern.

**Tipp:** Wenn der Fahrzeugheber im Freien gelagert wird, erwägen Sie ein Hi-Lift-Schutzabdeckungszubehör.

## Verwahren des Arbeitsgerät-Landwirtschafts- Fahrzeughebers

1. Schwenken Sie den Arbeitsgerät-Landwirtschafts-Fahrzeugheber in eine horizontale Position. Legen Sie den Stahlhandgriff des Arbeitsgerät-Landwirtschafts-Fahrzeughebers auf die Stahl-Standardschiene.
2. Sichern Sie den Fahrzeugheber in dieser Position mit dem Arretierbolzen durch die Bohrungen in der rohrförmigen Montagehalterung.
3. Sichern Sie den Arretierbolzen in der rohrförmigen Montagehalterung mit dem Sicherheitsplint.

## Inspektion

Sie sollten den Fahrzeugheber vor jeder Verwendung auf Beschädigungen, Verschleiß, gebrochene oder fehlende Teile (z.B. Kletterbolzen) und auf Funktion untersuchen (siehe Allgemeine Sicherheit: Inspektion). Folgen Sie den Schmier- und Lageranleitungen für eine optimale Leistung des Fahrzeughebers.

## Schmierung

### ⚠️ WARNUNG

Wenn Sie den Fahrzeugheber ohne ausreichende Schmierung verwenden, führt das zu schlechter Leistung und beschädigt den Fahrzeugheber. Der Fahrzeugheber ist nicht selbstschmierend, überprüfen Sie den Fahrzeugheber vor jedem Einsatz und schmieren Sie wenn nötig. Schmieren Sie den Fahrzeugheber nach der Reinigung mit einem leichten Kriechöl oder einem Silikon- oder Teflonspray an folgenden Stellen:

**Standard-Stahlschiene:** Halten Sie die vorderen und hinteren Kanten leicht geschmiert und frei von Schmutz und Rost.

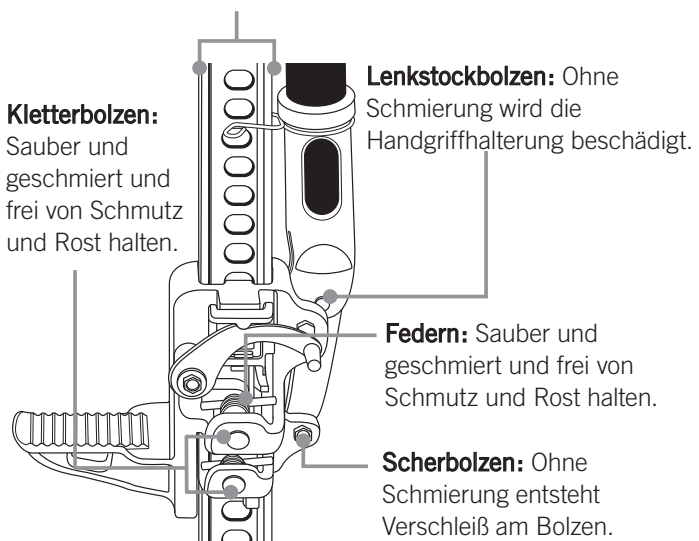

**Wichtig!** Verwenden Sie kein Motoröl oder Fett zum Schmieren des Fahrzeughebers.

## Reparatur

Wenn Sie Ihren Fahrzeugheber reparieren müssen, verwenden Sie nur Original-Hi-Lift Ersatzteile. Die Verwendung von Ersatzteilen, die nicht von Hi-Lift® Jack Company geliefert werden, macht den Fahrzeugheber für den Gebrauch unsicher und der Garantieanspruch erlischt. Hi-Lift® repariert beschädigte Fahrzeugheber. Packen Sie den Fahrzeugheber in einen Karton und senden Sie ihn frachtfrei an diese Adresse:

Hi-Lift® Jack Company  
Factory Service Department  
46 West Spring Street  
Bloomfield, Indiana 47424 USA

Der reparierte Fahrzeugheber wird via USPS, UPS oder FedEx an Sie zurückgesandt.

**Diese Seite ist absichtlich leer**

# Ersatzteile

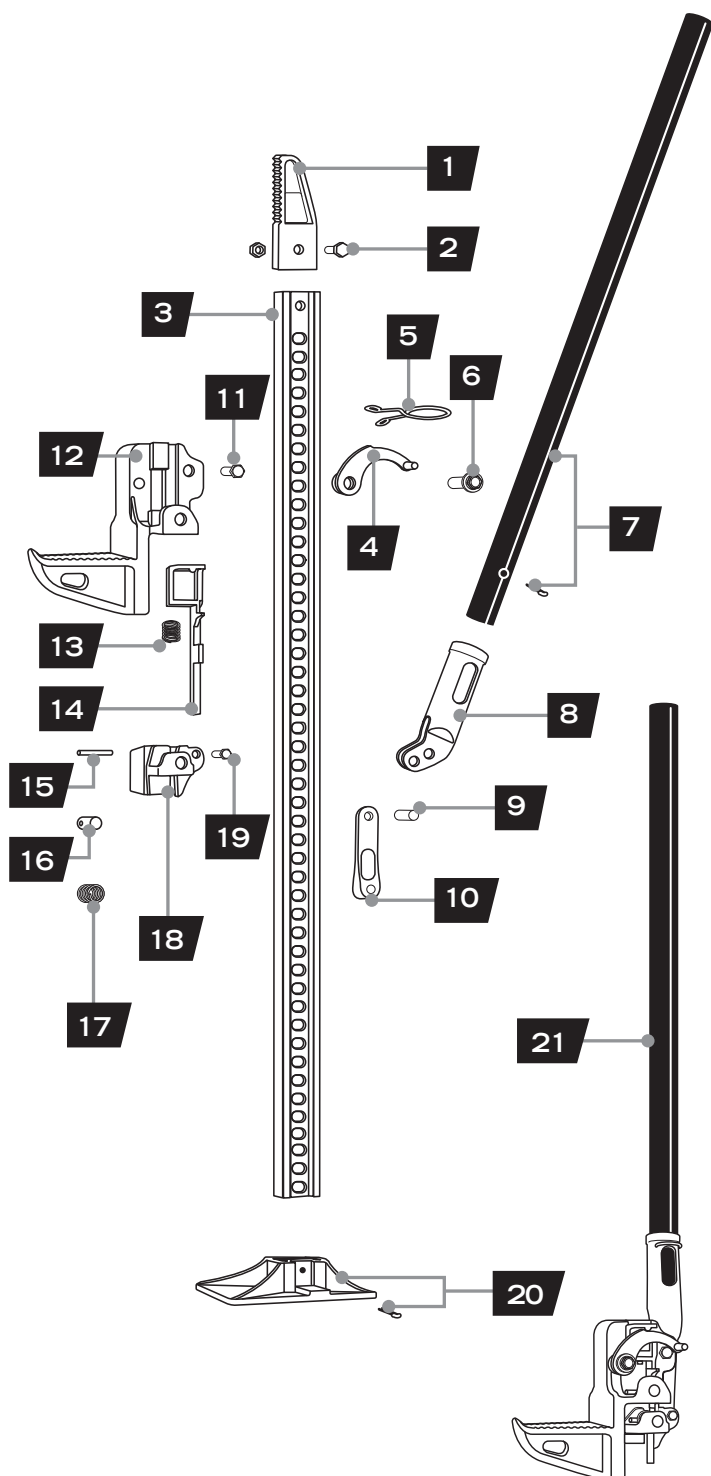



Nachstehend sind sämtliche Teile für Hi-Lift Fahrzeugheber angeführt. Sie können Ersatzteile bei Ihrem Händler bestellen oder direkt im Werk per Telefon (800) 233-2051 (oder 812-384-4441 von außerhalb USA). Für andere Möglichkeiten besuchen Sie [www.hi-lift.com](http://www.hi-lift.com).

1. Obere Klemmbacke
2. Obere Klemmbacke Schraube und Mutter
3. Standard-Stahlschiene
4. Umsteuerhebel
5. Handgriff-Federclip
6. Kopfschraube mit Unterlegscheibe
7. Stahlhandgriff mit Sicherungssplint
8. Handgriffhalterung
9. Lenkstockbolzen
10. Lenkstock
11. Sechskantschraube und Mutter
12. Große bewegliche Spannbacke
13. Umsteuerschalterfeder
14. Umsteuerschalter-Nockenstange
15. Querbolzen
16. Kletterbolzen
17. Kletterbolzenfeder
18. Kleine bewegliche Spannbacke
19. Scherbolzen und Mutter
20. Fußstück mit Splint
21. Vollständiges Laufgetriebe

# Spezifikationen

		36" Guss/Stah
Gewicht	lbs	25.02
	kg	11.35
Breite	in	5
	cm	12.70
Höhe	in	41
	cm	104.14
Tiefe	lbs	9.63
	kg	24.46
Zulässige Belastung	lbs	4,660
	kg	2113.74
Zulässige Belastung obere 12"	lbs	N/A
	kg	N/A
Getestete Belastung	lbs	7,000
	kg	3175.14
Getestete Belastung obere 12"	lbs	N/A
	kg	N/A
Zulässige seitliche Belastung	lbs	N/A
	kg	N/A
Spannen	lbs	750
	kg	340.19
Winden	lbs	5,000
	kg	2267.96
Max. Hubhöhe an der Klemmbacke	lbs	27
	cm	68.58
Min. Hubhöhe an der Klemmbacke	lbs	4.5
	cm	11.43
Hubhöhe an der Seite	lbs	N/A
	cm	N/A
Hubpunkt an der Seite	lbs	N/A
	cm	N/A

	42" Guss	42" Guss/Stahl	48" Guss
	27.78	26.35	28.16
	12.60	11.95	12.77
	5	5	5
	12.70	12.70	12.70
	46	43.5	50.75
	116.84	110.49	128.91
	9.63	9.63	9.63
	24.46	24.46	24.46
	4,660	4,660	4,660
	2113.74	2113.74	2113.74
	N/A	N/A	N/A
	N/A	N/A	N/A
	7,000	7,000	7,000
	3175.14	3175.14	3175.14
	N/A	N/A	N/A
	N/A	N/A	N/A
	N/A	N/A	N/A
	N/A	N/A	N/A
	750	750	750
	340.19	340.19	340.19
	5,000	5,000	5,000
	2267.96	2267.96	2267.96
	34	32	38.63
	86.36	81.28	98.12
	4.5	4.5	4.5
	11.43	11.43	11.43
	N/A	N/A	N/A
	N/A	N/A	N/A
	N/A	N/A	N/A
	N/A	N/A	N/A

		48" Guss/Stah
Gewicht	lbs	27.66
	kg	12.55
Breite	in	5
	cm	12.70
Höhe	in	48.75
	cm	123.83
Tiefe	lbs	9.63
	kg	24.46
Zulässige Belastung	lbs	4,660
	kg	2113.74
Zulässige Belastung obere 12"	lbs	N/A
	kg	N/A
Getestete Belastung	lbs	7,000
	kg	3175.14
Getestete Belastung obere 12"	lbs	N/A
	kg	N/A
Zulässige seitliche Belastung	lbs	N/A
	kg	N/A
Spannen	lbs	750
	kg	340.19
Winden	lbs	5,000
	kg	2267.96
Max. Hubhöhe an der Klemmbacke	lbs	37.24
	cm	94.59
Min. Hubhöhe an der Klemmbacke	lbs	4.5
	cm	11.43
Hubhöhe an der Seite	lbs	N/A
	cm	N/A
Hubpunkt an der Seite	lbs	N/A
	cm	N/A

	60" Guss	60" Guss/Stah	EJ Guss/Stah
	31.31	30.12	25.72
	14.20	13.66	11.67
	5	5	6.13
	12.70	12.70	15.56
	61.75	59.25	36
	156.85	150.50	91.44
	9.63	9.63	9.63
	24.46	24.46	24.46
	4,660	4,660	4,660
	2113.74	2113.74	2113.74
	2,660	2,660	N/A
	1206.55	1206.55	N/A
	7,000	7,000	7,000
	3175.14	3175.14	3175.14
	4,000	4,000	N/A
	1814.37	1814.37	N/A
	N/A	N/A	2,000
	N/A	N/A	907.18
	750	750	750
	340.19	340.19	340.19
	5,000	5,000	5,000
	2267.96	2267.96	2267.96
	49.75	48.25	21.13
	126.37	122.56	53.67
	4.5	4.5	4.5
	11.43	11.43	11.43
	N/A	N/A	23.75
	N/A	N/A	60.33
	N/A	N/A	7
	N/A	N/A	17.78

# Gewährleistung

## Gewährleistung

Hi-Lift® Jack Company gewährleistet für die Dauer von 12 Monaten ab Kaufdatum nur gegenüber dem Erstbesitzer, dass der Hi-Lift® Fahrzeugheber frei von Material- und Verarbeitungsfehlern ist. Retournieren Sie den Fahrzeugheber oder Teile davon frachtfrei und mit einem Kaufbeleg an das Factory Service Department, Hi-Lift® Jack Company, 46 West Spring Street, Bloomfield, IN 47424. Diese Gewährleistung erlischt, wenn der Fahrzeugheber verändert oder über die zugelassenen Kapazität hinausgehend eingesetzt wurde, wenn eine Verlängerung verwendet wurde, wenn der Fahrzeugheber falsch angewendet oder übermäßig beansprucht wurde, nicht ordnungsgemäß gewartet wurde, oder wenn Ersatzteile verwendet wurden, die nicht von Hi-Lift® stammen. Diese Gewährleistung ersetzt alle vorherigen Gewährleistungen und ist die einzige von Hi-Lift Jack Company für dieses Produkt abgegebene Gewährleistung. Keine anderen Gewährleistungen, weder mündlich noch schriftlich, sind genehmigt. Diese Gewährleistung räumt Ihnen bestimmte Rechte ein. Es können Ihnen auch andere Rechte zustehen, die von Staat zu Staat unterschiedlich sind.

# Registrierung der Gewährleistung

Name (Druckschrift): \_\_\_\_\_

Adresse: \_\_\_\_\_

Stadt: \_\_\_\_\_

Staa: \_\_\_\_\_

PLZ: \_\_\_\_\_

Telefon nummer: \_\_\_\_\_

E-mail: \_\_\_\_\_

Ist dies Ihr erster Fahrzeugheber?  JA  NEIN

Kaufdatum des Hi-Lift Fahrzeughebers:

Monat: \_\_\_\_\_ Tag: \_\_\_\_\_ Jahr: \_\_\_\_\_

Modell Nummer: \_\_\_\_\_

Kaufpreis: \_\_\_\_\_

Hi-lift gekauft von:

Name des Geschäfts: \_\_\_\_\_

Stadt: \_\_\_\_\_

Staat: \_\_\_\_\_

## Der Fahrzeugheber wird verwendet:

- |  |  |
|--|--|
| <input type="checkbox"/> In der Landwirtschaft | <input type="checkbox"/> LKW           |
| <input type="checkbox"/> Jeep                  | <input type="checkbox"/> KW            |
| <input type="checkbox"/> Geländefahrzeug       | <input type="checkbox"/> In der Fabrik |
| <input type="checkbox"/> Auf dem Bau           | <input type="checkbox"/> Andere: _____ |

## Wie haben Sie vom Hi-Lift Fahrzeugheber erfahren?

- |                                    |  |
|------------------------------------|--|
| <input type="checkbox"/> Broschüre | <input type="checkbox"/> Internet      |
| <input type="checkbox"/> Geschäft  | <input type="checkbox"/> Zeitschrift   |
| <input type="checkbox"/> Catalog   | <input type="checkbox"/> Freund        |
| <input type="checkbox"/> Messe     | <input type="checkbox"/> Andere: _____ |

Entlang der punktierten Linie schneiden. Post-Registrierung

Besuchen Sie unsere Website [www.hi-lift.com](http://www.hi-lift.com) für Informationen über alle Hi-Lift-Produkte.

**Hi-Lift®**

**Hi-Lift Jack Company**

P.O. Box 228  
Bloomfield, IN 47424-0228 USA

**Gebührenfrei:** 800.233.2051

**Direkt:** 812.384.4441

**Fax:** 812.384.4592

**Web:** <http://www.hi-lift.com>